

Administrationsgrundlag for skiltning
i Fanø Kommune

Forord

Fanø Kommune vil fastsætte nogle retningslinjer for skiltning i kommunen. Formålet med nærværende administrationsgrundlag er at skabe retningslinjer for opsætning af skilte, flag, plakater og andre indretninger i form af reklamer.

Fælles for den lovgivning, der regulerer skiltning i Danmark, er at begrænse skiltningen til et lavt niveau. Siden 1937 har Naturbeskyttelsesloven reguleret skiltningen i det åbne land, og denne lov er suppleret med Lov om planlægning og Lov om offentlige veje, som er med til at regulere skiltning ved vejarealer.

Den regulering, der sker via færdselsloven, varetages af Politiet og beskrives ikke nærmere i dette skilteregulativ!

Gældende lovgivning hvor der indgår mulighed / krav om regulering af skiltning:

- ▶ Naturbeskyttelsesloven
- ▶ Lov om offentlige veje
- ▶ Lov om private fællesveje
- ▶ Lov om planlægning
- ▶ Bekendtgørelse nr. 1328 af 11. december 2006 om opsætning af mindre oplysningsskilte
- ▶ Bekendtgørelse nr. 105 af 18. februar 2004 om servicevejvisning på almindelige veje
- ▶ Gældende bygningsreglement

Indhold

Forord	2
Indhold	3
Generelle retningslinjer for ” Det åbne land ”	4
1. Skilte ved virksomheder i ”Det åbne land”	4
1.1.1. Reklamer i umiddelbar tilknytning til virksomheder	4
1.1.2. Mindre oplysningsskilte ved indkørslen	5
1.1.3. Skilte i erhvervsområder (når skiltet er synlig fra det åbne land)	6
2. Generelle retningslinjer for ”Sommerhusområder”	7
3. Generelle retningslinjer for ”Byområder”	8
4. Skiltning efter vejloven ”Skilte i vejarealet”	9
5. Skilte med ”Privat vej” etc. i det åbne land	10
6. Skiltning af ”Stisystemer, naturområder etc.”	11
7. Skiltning på ”Stranden”	11
8. ”Idrætsanlæg” – herunder golfbaner	12
9. ”Midlertidig skiltning”	12
9.1. På kommunal grund eller offentlig vej	12
9.2. På privat grund	13
10. Skiltning på ”Vindmøller”	14
11. ”Håndhævelse” af regler om skilte	15
11.1. Byggeansøgning	15
12. ”Selvhjælpshandling” – fjernelse af skilte	15
13. ”Udskiftning/fjernelse” af gamle skilte	16
13.1. Fjernelse af gamle skilte	16

Generelle retningslinjer for "Det åbne land"

"Begrebet det åbne land knytter sig ikke til områdets zonestatus, dvs. om arealet er beliggende i byzone, sommerhusområde eller landzone. Det afgørende er, at området ikke kan karakteriseres som by eller bymæssig bebyggelse."

(Kilde: vejledning til Naturbeskyttelsesloven)

Skiltning i det åbne land reguleres efter Naturbeskyttelsesloven § 21, som indeholder et forbud mod friluftsklamer.

Forbuddet blev indført i 1937 og har betydet, at Danmark hidtil i det væsentligste har været friholdt for skæmmende reklamer – en situation, som adskiller Danmark fra en række andre lande i Europa.

Af hovedreglen i § 21 følger modsætningsvis, at det i princippet er tilladt at opstille reklameskilte i byer. Dette gælder dog ikke opsætning af usædvanligt store og dominerende skilte i byer, såfremt de syner, at de var placeret i det åbne land, og har en dominerende karakter eller er synlige over lange afstande fra det åbne land.

§ 21 (Naturbeskyttelsesloven)

I det åbne land må der ikke anbringes plakater, afbildninger, fritstående skilte, lysreklamer og andre indretninger i reklame og propagandaøjemed.

Stk. 2. Forbuddet i stk. 1 omfatter ikke

1) Skiltning for virksomheder og for salg af erhvervsgrunde m.v., der opstilles i et område, der i en lokalplan er udlagt som erhvervsområde, uanset at området ikke er udbygget. De nærmere regler herom fastsættes af Miljøministeren.

2) Trafikpropaganda, der er godkendt af Rådet for Større Færdselssikkerhed.

3) Plakater, der opsættes i forbindelse med folketingsvalg, valg til kommunale eller andre offentlige råd eller folkeafstemninger.

4) Mindre oplysningsskilte vedrørende næringsdrift eller virksomhed opsat på egen ejendom eller ved indkørsel til egen ejendom fra nærmeste offentlig vej eller privat fællesvej. De nærmere regler herom fastsættes af Miljøministeren.

Stk. 3. Kommunalbestyrelsen kan tillade, at der anbringes reklamer på idrætsanlæg.

Nærmere regler vedr. stk. 2 punkt 1 og 4 samt stk. 3 er fastsat af Miljøministeren i Bek. 1328 af 11/12 2006 om opsætning af mindre oplysningsskilte, skilte i erhvervsområde og reklamer på idrætsanlæg m.v. i det åbne land, gældende fra 1. januar 2007.

1

Skilte ved virksomheder i "Det åbne land"

1.1.1. Reklamer i umiddelbar tilknytning til virksomheder.

Virksomhedsreklamer er tilladte når de anbringes i umiddelbar tilknytning til virksomheden, og de ikke virker dominerende i landskabet og ikke er synlige over store afstande.

Ved "umiddelbar tilknytning, til virksomheden" forstås, at reklamen indgår i den helhed, der omfattes af beboelsesbygninger, driftsbygninger, gårdsplads, P-plads o. lign.

Udover at virksomhedsreklamer skal være anbragt i umiddelbar tilknytning til virksomheden, skal de have en udformning og placering så de ikke virker dominerende i landskabet og ikke er synlige over store afstande.

Disse kriterier er ikke entydige, men er afhængige af bebyggelsens størrelse, omgivelsernes karakter, samt af reklamens størrelse, udformning, højde over terræn, farver, bevægelighed og lysvirkning. Det skal bemærkes, at der

for virksomhedsreklamer, som opsættes i umiddelbar tilknytning til virksomheden i øvrigt ikke gælder særlige krav m.h.t. skiltens udformning og lignende i Naturbeskyttelsesloven.

Fanø Kommune har som administrationsgrundlag besluttet:

- ▶ At skilte over 2 m² normalt ikke godkendes, da de virker for dominerende.
- ▶ At der normalt ikke godkendes mere end ét skilt i samme retning.
- ▶ At belysning af skilte eller skilte med lys normalt ikke godkendes, da de kan ses over stor afstand og virker dominerende
- ▶ At flagstænger med reklameflag som hovedregel ikke tillades, da de kan ses over store afstande.
- ▶ Der kan tillades 1 pylon ved indkørsel til virksomheden. Den må max. være 2 m høj og 1 m bred, men det skal godkendes i det enkelte tilfælde.
- ▶ Skilte skal placeres på egen grund.
- ▶ Hvor der ikke er særlige bestemmelser, der regulerer placeringen, placeres skiltet mindst 2,5 meter fra skel mod vej og nabo.
- ▶ Oversigtslinier og vejvidelseslinier skal friholdes for fritstående skilte. Tilladelse vil enkelte steder evt. kunne indhentes mod udarbejdelse af deklaration om fjernelse for ansøgerens regning, såfremt dette senere kræves af vejmyndigheden.

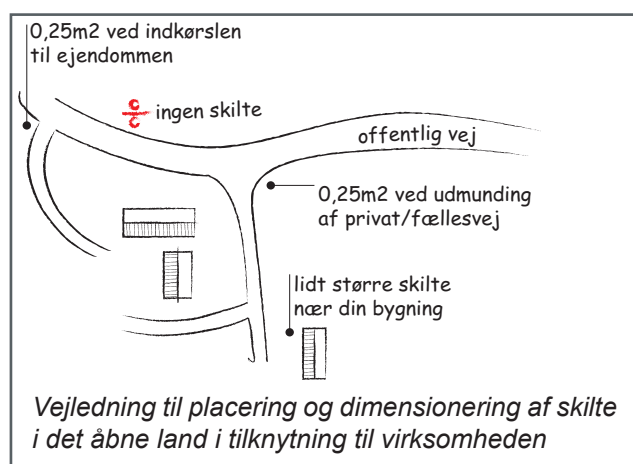

1.1.2. Mindre oplysningsskilte ved indkørslen

Etablering af erhvervsvirksomheder i tomme landbrugsbygninger i det åbne land har skabt et behov for en vis lempelse af forbuddet mod friluftskilte. Ikke blot ønsket fra erhvervslivet, men også stigningen i det traditionelle "stalddørsalg" samt værelsesudlejningen til turister på landet har medført et behov for nye regler på området.

Hensynet til erhvervslivet er i rimelig grad blevet imødekommet med de nye bestemmelser i Naturbeskyttelsesloven om friluftskilte. Det er imidlertid vigtigt at pointere, at bestemmelserne ikke skal opfattes som en generel lempelse i administrationen af det i loven opretholdt forbud mod reklame- og propagandaskilte i det åbne land.

(Kilde: vejledning til Naturbeskyttelsesloven)

Mindre oplysningsskilte ved indkørslen jf. Bek. 855 af 27/06/2016 om opsætning af mindre oplysningsskilte

En næringsdrivende eller virksomhed må opsætte et mindre oplysningsskilt ved indkørslen til ejendommen, samt hvis den er beliggende ud til en lukket, privat fællesvej, ved dennes udmunding i anden vej.

"Der kan vejvises fra nærmeste større vej, hvor alle trafikanter har adgang, jf. Kort- og Matrikelstyrelsens kort i målestok 1:200.000. Kortet kan ses på www.vd.dk"

(Kilde: Kort- og Matrikelstyrelsen)

§ 2. Skiltet skal være rektangulært, må ikke overstige 0,25 m², og skiltets overkant må ikke være mere end 1 m over terræn.

Stk. 2. Skiltet må udelukkende oplyse om virksomhedens navn, adresse, art og produktion.

Stk. 3. Skiltet skal have ensfarvet, afdæmpet bundfarve med tekst i afdæmpede farver. Logo kan holdes i de af virksomheden normalt benyttede farver, jf. dog stk. 4, og skal være det af virksomheden normalt benyttede logo. Et logo må højst udgøre 10 % af skiltets areal.

Stk. 4. Skiltet må ikke belyses, være oplyst, retroreflekterende eller bevægeligt.

Stk. 5. Der må ikke i reklameøjemed i tilknytning til skiltet anbringes produkter, genstande, flag eller lignende.

Stk. 6. Tilsynsmyndigheden kan påbyde flytning eller ændring af et skilt, der opfylder bestemmelserne i stk. 1 - 5, hvis skiltet efter tilsynsmyndighedens vurdering virker skæmmende på omgivelserne.

Fanø Kommune har som administrationsgrundlag besluttet:

- ▶ At begrebet "virksomhed" tolkes bredt således, at bekendtgørelsen også omfatter private, der sælger landbrugsprodukter, blomster, kunst mv.
- ▶ At begrebet "virksomhed" også omfatter reklamer for ikke profitorienterede virksomheder, foreninger, fritidsanlæg, grundejerforeninger mv.
- ▶ Endvidere finder Fanø Kommune, at små sæsonprægede skilte med diskret udformning og størrelse er af underordnet betydning, dog skal skiltet placeres på ejendommens areal og ikke i vejarealet.

For eksempel kan nævnes mindre oplysningsskilte, hvor der reklameres for salg af frugt, grønt, æg eller lign. fra egen avl.

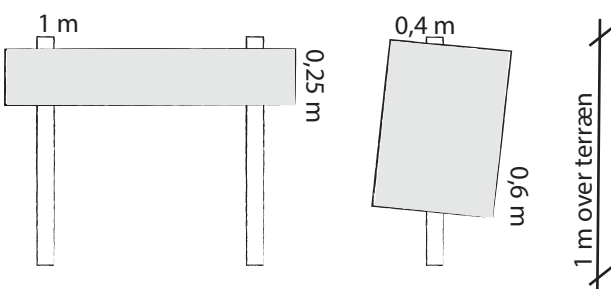

Skitserede oplysningsskilte på 0,25 m² ved indkørsel.

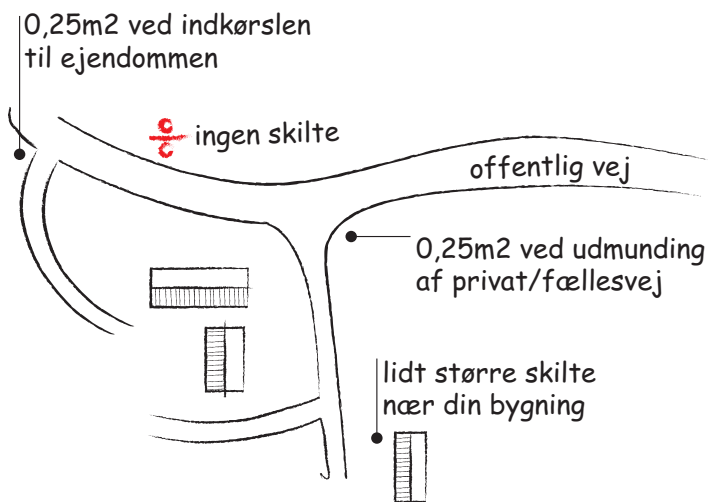

Angiver placeringmuligheder og dimensionering af mindre oplysningsskilte

1.1.3. Skilte i erhvervsområder; (når skiltet er synlig fra det åbne land)

Skilte i erhvervsområder jf. Bek. 1328 af 11/12 2006

§ 3. I områder, der i en lokalplan er udlagt som erhvervsområder, kan der ud over den skiltning, der er nævnt i Naturbeskyttelsesloven § 21, stk. 2, nr. 1, anbringes skilte som nævnt i §§ 4-6, uanset om området endnu ikke er udbygget og fortsat helt eller delvis har karakter af åbent land.

§ 4. Virksomheden kan med skiltning indenfor erhvervsområdet oplyse om virksomhedens beliggenhed i området. Skiltene kan opstilles ved adgangsveje til området og til de enkelte virksomheder i området.

Stk. 2. Et skilt må alene oplyse om virksomhedens navn, adresse, art og produktion og skal opfylde følgende:

- 1) Skilte må ikke overstige 0,5 m².
 - 2) Skiltet skal holdes i afdæmpede farver, men logo kan holdes i de af virksomheden normalt benyttede farver.
 - 3) Skilte vedrørende flere virksomheder kan samles i én galge.
- § 5. På ejendomme, der er til salg, kan der opsættes ét skilt på maks. 4 m² med oplysning om salg af erhvervsgrunde i området.

Stk. 2. På ejendomme, hvor der foregår byggearbejder med henblik på opførelse af en virksomhed, kan der opsættes ét skilt på maks. 4 m², der oplyser om byggeriet og den kommende virksomhed.

§ 6. Skilte som nævnt i §§ 4 og 5 må ikke opsættes på støjvolde, diger og lignede hvor der ikke er bymæssig bebyggelse.

Virksomheder kan med skiltning indenfor erhvervsområdet oplyse om virksomhedens beliggenhed i området. Skiltene kan opstilles ved adgangsveje til området og til de enkelte virksomheder i området.

VIGTIGT: For skilte, der ikke er synlige fra det åbne land, gælder naturbeskyttelsesloven ikke. Se derfor om der via lokalplaner er fastsat retningslinjer.

Fanø Kommune har som administrationsgrundlag besluttet:

- ▶ At Bek. 1328 anvendes som vejledning i områder, hvor andet ikke er gældende.
- ▶ I erhvervsområde ved by hvor skiltning ikke kan ses fra det åbne land, må der opsættes facadeskilte med en maks. størrelse på 5 % af facaden. Taget er ikke en del af facaden.
- ▶ Ved hovedindkørslen til virksomheden kan der opsættes en pylon maks. 4x1 m eller et skilt eller udspændt stof/sejl maks. 4 m²
- ▶ At selvlysende farver normalt ikke er tilladt, og lysskilte og spots på skilte må ikke virke blændende og generende på omgivelserne, ligesom skiltning i form af laserlys og neonlys ikke godkendes.
- ▶ Skiltningen skal placeres på egen grund. Hvor der ikke er særlige bestemmelser, der regulerer placeringen, placeres skiltet mindst 2,5 meter fra skel mod vej og nabo.

- ▶ Oversigtslinier og vejudvidelseslinier skal friholdes for fritstående skilte. Tilladelse vil enkelte steder evt. kunne indhentes mod udarbejdelse af deklaration om fjernelse for ansøgerens regning, såfremt dette senere kræves af vejmyndigheden.



Eksempel på facadeskilt i erhvervsområde

2

Generelle retningslinjer for "Sommerhusområder"

Skiltning i "Sommerhusområder" der er synlig fra det åbne land, reguleres efter Naturbeskyttelsesloven, og her gælder afsnit 1.1.1 og 1.1.2 for virksomheder.

Lov om offentlige og privatfælles veje vedr. servicevejvisning gælder også i sommerhusområder – se afsnit 5.

Lov om Planlægning regulerer skiltning indirekte via de lokalplaner, der er udarbejdet for sommerhusområdet. Hvor der ikke forefindes en lokalplan for området der indeholder bestemmelser til regulering af skilte, gælder denne vejledning.

Fanø Kommune har som administrationsgrundlag besluttet:

- ▶ At der ikke tillades skiltning i sommerhusområde, kun vej- og stivisninger. Dog tillades tilsalgskilte.

- ▶ At servicevejvisningen også kan ske på private fællesveje i sommerhusområdet.

VIGTIGT: For skilte, der ikke er synlige fra det åbne land, gælder Naturbeskyttelsesloven ikke.

Husk at tjekke om der via lokalplaner, servitutter og deklamationer er fastsat retningslinjer.

3

Generelle retningslinjer for "Byområder"

I de tilfælde, hvor skiltet kan ses fra "Det åbne land" sker reguleringen direkte efter Naturbeskyttelsesloven og her gælder afsnit 1.1.1 og 1.1.2 for virksomheder.

Skiltning i "Byområde", der ikke er synlig fra "Det åbne land", reguleres indirekte efter Lov om Planlægning, såfremt en lokalplan fastsætter retningslinjer for skiltning. I de lokalplaner, hvor der er krav om, kommunalbestyrelsens godkendelse, anvendes administrationsgrundlaget herunder.

Er skilte ikke synlige fra "Det åbne land", eller er området ikke omfattet af en lokalplan, er administrationsgrundlaget kun vejledende.

Fanø Kommune har som administrationsgrundlag besluttet:

- ▶ At facadeskilte skal afpasses bygningens størrelse og arkitektur, ved brug af "løse" bogstaver. Bogstaverne kan opsættes direkte på facaden, eller alternativt på plade. Bogstaver kan påmales facaden, som let typografi.
- ▶ At skiltningens omfang skal begrænses til det nødvendige og ikke må dominere facaden eller bybilledet. Skiltene må ikke få karakter af facadebeklædning og vinduer må ikke tilklæbes eller blændes.

- ▶ At facadeskilte normalt begrænses til at være maks. 1 m² og en maks. længde/højde på 2 meter.
- ▶ At flere forretninger i samme bygning bør samordne skiltningen, så der opnås god helhedsvirkning.
- ▶ At selvlysende farver normalt ikke er tilladt, og lysskilte og spots på skilte må ikke virke blændende og generende på omgivelserne, ligesom skiltning i form af laser- og neonlys ikke godkendes.
- ▶ At der ikke gives tilladelse til lysarmaturkasser, dette gælder både facadeskilte og udhængsskilte.
- ▶ At fritstående skilte på fortove kræver tilladelse fra Fanø Kommune.
- ▶ At der må hænge max. 1 udhængsskilt eller reklameflag pr. butik, dog 1 til hver vejside, hvis butikken ligger mod 2 veje.
- ▶ At udhængsskilte og flag skal placeres over stueetagen, og arealet skal være under 0,5 m². Skiltets fremspring fra facaden skal være mindre end 1 meter og skiltets underkant skal være mindst 2,8 meter over terræn.
- ▶ At bannere normalt ikke tillades.
- ▶ Jævnfør bygningsreglement kan skilte samt markiser af lettere konstruktion, hvis underside er hævet mindst 2,2 m over terræn, opsættes indtil 1,0 m fra kørebane eller cykelsti, det kræver dog tilladelse fra vejmyndighed. Der henvises til § 103, stk. 1 i lov om offentlige veje.
- ▶ Skiltningen skal placeres på egen grund. Hvor der ikke er særlige bestemmelser, der regulerer placeringen, placeres skiltet mindst 2,5 meter fra skel mod vej og nabo.
- ▶ Oversigtslinier og vejudvidelseslinier skal friholdes for fritstående skilte. Tilladelse vil enkelte steder evt. kunne indhentes mod tinglysning af en deklamation om

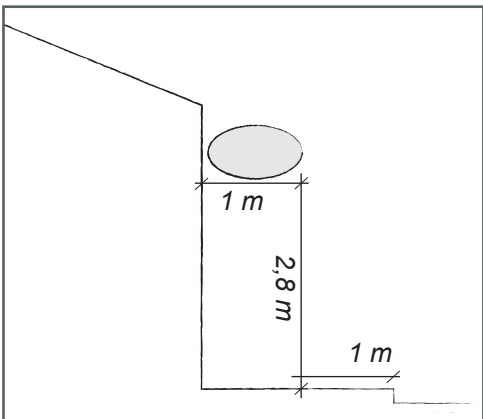

Skitseret placering af udhængsskilt

fjernelse for ansøgerens regning, såfremt dette senere kræves af vejmyndigheden.

- ▶ Hver butik, må maksimalt opstille et A-skilt dog 1 til hver vejside, hvis butikken ligger mod 2 veje.

4

Skiltning efter vejloven "Skilte i vejarealet"

Bekendtgørelsen nr. 1194 af 21/09/2016 og nr. 1193 af 21/09/2016 fastsætter retningslinjer for bl.a. anvendelse af servicevejvisning. Servicevejvisning har til formål at vejvise til ikke geografiske mål, som f.eks. seværdigheder, overnattingssteder, virksomheder og lignende. Servicevejvisning omfatter almindelig servicevejvisning, særlig servicevejvisning og informationstavler. Almindelig servicevejvisning er vejvisning, som opfylder trafikanternes primære behov for vejvisning til servicemål. Der må kun anvendes tavletyper og tavledegn, som er godkendt af Vejdirektoratet. Der kan henvises til f.eks.:

- ▶ Offentlige og private institutioner og virksomheder.
- ▶ Overnattingsmål
- ▶ Fritids- og turistmål.
- ▶ Rastepladser, WC, telefon.

Særlig servicevejvisninger er vejvisning til virksomheder i det åbne land, som virksomhederne ansøger om og dækker omkostninger til.

Informationstavler er vejkort over et større eller mindre område, som opsættes på parkeringspladser, rastepladser eller lignende steder.

Fanø Kommune har som administrationsgrundlag besluttet:

- ▶ At skilte, der opsættes efter vejloven skal behandles af Fanø Kommune, der enten giver afslag/tilladelse eller sikrer, at andre relevante myndigheder får ansøgningen til behandling.

Den "almindelige" servicevejvisning

Almindelige servicevejvisning (hvid/blå) opsættes kun, hvis de er trafikalt begrundet.

Med det menes, at det pga. trafikikkerheden eller den trafikale afvikling er nødvendigt at opsætte tavler.

Ved Fanø Kommune, kan du få yderligere oplysninger om regler for servicevejvisning.

Skiltningen skal godkendes og betales af den, der ejer vejen; som regel det offentlige.

Stadion

Den særlige servicevejvisning

Særlig servicevejvisning (sort/hvid) opsættes kun, hvis virksomheden er beliggende i landzone eller uden for tættere bebygget område afmærket med bytavler.

Der kan vejvises fra nærmeste større vej, hvor alle trafikanter har adgang, jf. Kort- og Matrikelstyrelsens kort i målestok 1:200.000. Kortet kan ses på www.vd.dk

Kommunen opkræver betaling for levering og opsætning af de særlige servicevejvisninger.

Du vil efter ansøgning modtage en faktura. Den særlige servicevejvisning vil først blive opsat, når fakturaen er betalt.

Særlig servicevejvisning benyttes, hvis du har en virksomhed med mange gæster, der har brug for vejvisning. Tavlerne hjælper trafikanterne med at finde seværdigheder, virksomheder, muligheder for overnatning og lignende.

Havecenter 4

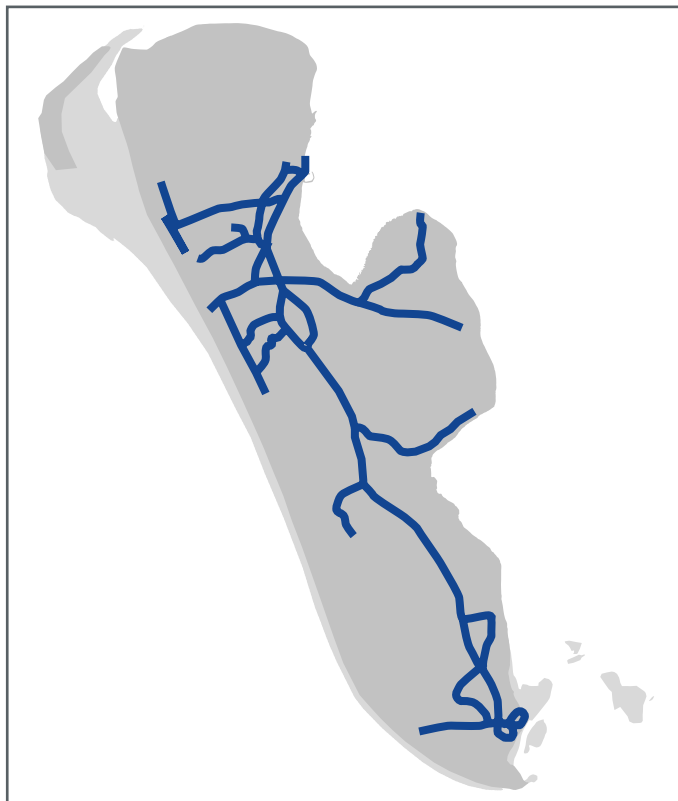

Den særlige servicevejvisning

Nærmeste større vej, hvor alle trafikanter har adgang, jf. Kort- og Matrikelstyrelsens kort i målestok 1:200.000.

5

Skilte med "Privat vej" etc. i det åbne land

Der har i forbindelse med private fællesveje i sommerhusområdet, private fællesvej i det åbne land og private fællesvej i skove og naturområder været en vis interesse for at opsætte skilte med "Privat vej – ingen adgang".

I det åbne land fastsætter Naturbeskyttelseslovens § 26, at adgangen til færdsel ad veje og stier i det åbne land, for så vidt angår færdsel til fods eller på cykel, helt eller delvis kan forbydes af ejeren ved skiltning, hvis færdselen er til gene for den erhvervsmæssige udnyttelse af ejendommen, hvis den i særlig grad generer privatlivets fred, eller hvis der er behov for beskyttelse af plante- og dyreliv.

Naturklagenævnet har fastsat, at "særlige grad" skal tolkes meget stramt for at sikre, at der normalt er adgang til alle

veje og stier, når man færdes til fods eller på cykel. Ligeledes er ridning normalt tilladt på gennemgående private fællesveje.

Derfor skal skilt med "Privat vej" suppleres med et tydeligt underskilt, hvoraf det fremgår, at vejen er åben for færdsel til fods og på cykel. Kun i særlige tilfælde og når der f.eks. holdes jagt, eller der foregår særlige erhvervmæssige aktiviteter, der kan være til fare for forbipasserende, kan underskiltet fjernes. Skiltningen med "Privat vej" sker efter Færdselsloven og kræver tilladelse fra Politiet. Underskiltet "åben for færdsel til fods og på cykel" er et krav fra Naturbeskyttelsesloven og en dispensation til ikke, at opsætte dette underskilt, kræver en godkendelse fra Fanø Kommune.

Fanø Kommune har som administrationsgrundlag besluttet:

- ▶ At skilte med "Privat vej" skal være officielle godkendte skilte anvist af Fanø Kommune

I by og sommerhusområder gælder Naturbeskyttelsesloven ikke i forbindelse med regulering af skilte ved private fællesveje. Derimod er det vejloven, der anvendes til regulering.

Fanø Kommune har som administrationsgrundlag besluttet:

- ▶ At skilte med "Privat vej" i sommerhusområder og byzoner ikke tillades

6

Skiltning af **Stisystemer, naturområder etc.**

Skiltning af stisystemer og naturområder må kun ske, når skiltningen har til formål at vise vej eller give information om området. Dette gælder både for arealer, der er ejet af staten, kommunen eller private.

Fanø Kommune har som administrationsgrundlag besluttet:

- ▶ At opsætning af skilte ved stier og i naturområder etc. skal ske med de skiltetyper som Fanø Kommune har godkendt.
- ▶ At skilte skal vurderes af Fanø Kommune – uanset om de placeres i et naturområde etc.



7

Skiltning på **stranden**

Al skiltning på stranden skal behandles/godkendes af Fanø Kommune og i nogle tilfælde også af Naturstyrelsen eller Kystdirektoratet.

Fanø Kommune har som administrationsgrundlag besluttet:

- ▶ At der som udgangspunkt er forbud mod skiltning, undtaget er dog skiltning, der har sikkerhedsmæssig betydning.
- ▶ At Fanø Kommune i særlige tilfælde kan godkende skiltning, flag mv. såfremt det har en almen betydning. Se **Strandaktivitetsplan** på Kommunens hjemmeside.



Idrætsanlæg – herunder golfbaner

Skiltning på idrætsanlæg i "Det åbne land" eller anlæg, der er synlig fra "Det åbne land", reguleres efter Naturbeskyttelsesloven og Bek. 1328 af 11/12 2006.

Skilte i erhvervsområder jf. Bek. 1328 af 11/12 2006

§ 7. Kommunalbestyrelsen kan tillade opsætning af beskedne reklamer på idrætsanlæg i umiddelbar tilknytning til klubhuse, større, faste tilskuertribuner og lignede. Skiltets overkant må ikke være mere end 1 meter over terræn.

Stk. 2. Uanset bestemmelsen i stk. 1 kan Kommunalbestyrelsen på afskærmede idrætsanlæg tillade opsætning af reklamer, når reklamerne ikke, eller kun i meget begrænset omfang, er synlige uden for idrætsanlægget.

Stk. 3. Kommunalbestyrelsen kan i særlige tilfælde meddele tilladelser til midlertidig opsætning af reklamer i forbindelse med idrætsanlægget.

§ 8. Kommunalbestyrelsen kan tillade, at der uanset bestemmelsen i § 7 opsættes beskedne sponsorreklamer på golfbaner i de i stk. 2-4 nævnte tilfælde.

Stk. 2. Tilladelse kan meddeles til reklamer, der opsættes som sammenhængende del af teestedsinformationstavler, når følgende betingelser er opfyldt:

- 1) Reklameskiltet må ikke overstige 0,9 m².
- 2) Reklameskilt og teestedsinformationstavle skal have samme bundfarve.

3) Der kan opsættes højst 2 reklamer pr. hul men kun en pr. teestedsinformationstavle.

4) Logo kan uanset bestemmelsen i nr. 2 holdes i de af virksomheden normalt benyttede farver. Et logo må højst udgøre 10 % af reklameskiltets areal.

Stk.3. kommunalbestyrelsen kan tillade, at flag, der markerer huller, påføres sponsorlogo, når flaget er udført af blødt stof og ikke overstiger 2,1 m².

Stk. 4. Kommunalbestyrelsen kan tillade, at der opsættes mindre sponsorreklameskilte på bænke. Reklamebærende bænke skal være af træ og/eller sten, være umalede eller holdt i grønne eller brune nuancer. Reklameskiltet må ikke overstige 0,15 m² og skal udføres i messing. Der kan højst tillades 6 reklamebærende bænke på en 18-hullers golfbane, dvs. højst en bæk pr. 3 huller.

Fanø Kommune har som administrationsgrundlag besluttet:

- ▶ At anvende Bek. 1328 direkte som formuleret herover.

VIGTIGT: For skilte der ikke er synlige fra det åbne land, gælder Naturbeskyttelsesloven ikke.

Se derfor om der via lokalplaner eller deklARATIONER er fastsat retningslinjer.

Midlertidig skiltning

Omfatter al skiltning der er opsat under 6 uger.

9.1. På kommunal grund eller offentlig vej

Denne form for skiltning omfatter primært reklamer for cirkus, koncerter mv. Denne type skiltning skal godkendes af Fanø Kommune.

Fanø Kommune har som administrationsgrundlag besluttet:

- ▶ At skilte kun må opsættes efter indhentet tilladelse hos kommunen.
- ▶ At skilte tidligst må opsættes 2 uger før det enkelte arrangement afholdes.
- ▶ At skilte ikke må opsættes nærmere vejkryds end 20 meter.
- ▶ At skilte ikke må opsættes på færdselstavler og ikke må være til gene for andre skilte.
- ▶ At skilte skal opsættes forsvarligt og på en måde, der sikrer, at der ikke sker skade på master og lignede. Skilte må ikke opsættes på malede master eller opklæbes på faste installationer.
- ▶ At skilte/plakater og lignende ikke må være større end 1 m²
- ▶ At ansøger har ansvaret for de opsatte skilte.
- ▶ At skilte skal nedtages senest 2 dage efter arrangementets afholdelse. Hvis fristen ikke overholdes, kan skiltene nedtages af Fanø Kommune på arrangørens regning.
- ▶ At skilte, der ikke overholder regulativet nedtages af kommunen på opsætterens regning.
- ▶ At skiltene ikke indeholder reklamer eller fremmede logoer m.v., undtagelsesvis kampagner. Eget logo må dog benyttes.



9.2. På privat grund

I forbindelse med salg eller renovering af boliger, sommerhuse og grunde opsættes ofte små skilte. Denne form for skiltning er også midlertidig skiltning, men skiltningen har ofte en varighed på over 6 uger.

Fanø Kommune har som administrationsgrundlag besluttet:

- ▶ At skiltning med små salgs- og arbejds-skilte kan betragtes som værende af underordnet betydning, såfremt der kun opsættes et skilt pr. grund, pr. håndværker virksomhed. Denne type skiltning kræver derfor ikke tilladelse.
- ▶ Placering af "Til salg" skilte og skilte med virksomhedsnavn i forbindelse med renovering - må ikke være til gene for færdslen.



Skiltning på **vindmøller**

En vindmølleproducents firmanavn/logo må påføres møllens maskinhus.

Naturklagenævnet afgjorde i afgørelsen af 26.09.01, j.nr. 97-132/350-0039:

”En vindmølleproducents firmanavn/logo opsat på en vindmølle omfattes ikke umiddelbart af begreberne plakater, afbildninger, fritstående skilte og lysreklamer. Spørgsmålet er herefter, om producentens logo omfattes af begrebet ”andre indretninger i reklame- og propagandaøjemed”.

Forudsætningen for, at producentnavnet ikke omfattes af Naturbeskyttelsesloven § 21 er, at reklameformålet er af underordnet betydning. Såfremt producentangivelsen fremtræder dominerende i forhold til omgivelserne, vil det efter omstændighederne være omfattet af forbuddet.

Naturklagenævnet finder i den konkrete sag, at producentnavnet, der alene er påført møllens maskinhus, og således er begrænset til en mindre og afgrænset del af møllen, vel kan siges at have et reklameformål, men at dette er af klart underordnet betydning set i forhold til møllens funktions og det i forhold til det samlede synsindtryk af møllen i landskabet. Nævnet finder på den baggrund ikke, at producentlogoet er omfattet af reklameforbuddet efter Naturbeskyttelsesloven § 21”

Fanø Kommune har som administrationsgrundlag besluttet:

- ▶ At producentnavnet, der alene er påført møllens maskinhus er tilladt.
- ▶ At producentnavnet ikke må belyses.



Håndhævelse af regler om skilte

I Fanø Kommune er administrationen organiseret således:

Skiltning der reguleres efter Naturbeskyttelsesloven, ▶ administreres normalt af Fanø Kommune og Esbjerg Kommune.

Skiltning der reguleres efter Lov om Planlægning, ▶ administreres af Fanø Kommune.

Skiltning der reguleres efter Vejloven, ▶ administreres af Fanø Kommune.

Skiltning der reguleres efter Færdselsloven, ▶ administreres af Politiet.

Skiltning af stier, naturområder mv., ▶ administreres af Fanø Kommune, Esbjerg Kommune, Naturstyrelsen og Kystdirektoratet.

Skiltning der er midlertidig – under 6 uger ▶ administreres af Fanø Kommune.

Flagning med særlige nationale flag ▶ administreres af Politiet.

11.1. Byggeansøgning

Skilte kan jf. bygningsreglement kræve byggetilladelse.

Fanø Kommune har som administrationsgrundlag besluttet:

- ▶ At kun skilte, der ved sin størrelse, konstruktion eller placering kan udgøre en fare, kræver byggetilladelse, f.eks. pyloner eller store skilte der udsættes for vindpåvirkning.

Selvhjælpshandling – fjernelse af skilte

Selvhjælpshandlinger er omtalt udtrykkeligt i Naturbeskyttelsesloven, Planloven og i Byggeloven. En selvhjælpshandling er det mest indgribende administrative håndhævelseskridt tilsynsmyndigheden kan tage i brug, og tilsynsmyndigheden må derfor kun anvende selvhjælpshandlinger i de særlige tilfælde, som er omtalt i lovgivningen.

Selvhjælpshandlinger kan kun anvendes i følgende tilfælde:

1. Hvor ejer/bruger har fået påbud efter byggeloven om at lovliggøre et ulovligt forhold.
2. Hvor der er overhængende fare for skade på natur, planter, dyr (Naturbeskyttelsesloven § 74, stk. 4).
3. Hvor ejer/bruger har fået et påbud om at fjerne en friluftsklame omfattet af Naturbeskyttelseslovens § 21, stk. 1.

Efter reglerne har tilsynsmyndigheden (Fanø Kommune) ret til at fjerne skilte, der er opstillet i strid med forbuddet mod friluftsklamer i det åbne land, hvis et påbud om at fjerne skiltet ikke efterleves rettidigt. Skiltet fjernes for ejer/brugers regning.

Reglerne er formuleret ud fra et ønske om at tilvejebringe en hurtig og effektiv håndhævelse af forbuddet mod friluftsklamer i det åbne land.

Hvis tilsynsmyndigheden beslutter at fjerne et ulovligt skilt for ejer/brugers regning, skal selvhjælpshandling varsles.

(Kilde: Vejledning om håndhævelse af Naturbeskyttelsesloven – Vej.nr 9392 af 01.05.2007)

Fanø Kommune har som administrati- onsgrundlag besluttet:

- ▶ At der gives et skriftligt varsel på 14 dage, og herefter fjernes skiltet. Skiltet opbevares i 4 uger, hvorefter det kasseres.
- ▶ At skiltet fjernes på ejer/brugers regning
- ▶ At der er tale om en administrativ opgave, og der vil kun i særlige tilfælde ske orientering af Erhverv, natur - og teknikudvalget.

13

Udskiftning/fjernelse af gamle skilte

Ønsker en virksomhed at udskifte den eksisterende reklame, skal den gældende lovgivning og de administrative retningslinjer overholdes – uanset hvad virksomheden tidligere har fået tilladelse til.

Administrationen skal bygge på følgende principsag fra 1999.

Naturklagenævnet har i afgørelse af 09.11.99, j.nr. 97-132/350-0013 udtalt følgende i en sag vedrørende skiltningen på vandtårnet i Rødbyhavn, nævnet bemærker følgende:

Nævnet lægger til grund, at vandtårnet er placeret i bymæssig bebyggelse, og at skiltningen på tårnet er synlig på lang afstand fra det omkringliggende åbne land. Dette er i 1991 fundet i overensstemmelse med reglerne i den dagældende Naturfredningslov, og den oprindelige skiltning ville derfor kunne bibeholdes. De nye skilte skal derimod vurderes efter den nugældende lov. Det skal derfor afgøres, om skiltningen er omfattet af forbuddet i Naturbeskyttelseslovens § 21, stk. 1.

Fanø Kommune har som administrati- onsgrundlag besluttet:

- ▶ At der løbende skal arbejdes på, at alle skilte tilpasses dette administrationsgrundlag, og derfor skal nye skilte eller fornyelse af eksisterende skilte godkendes.

13.1. Fjernelse af gamle skilte

I Fanø Kommune er der desværre mange tilfælde af, at skiltning ikke fjernes, når en virksomhed eller butik nedlægges. Det er naturligvis ejeren, der har ansvaret for at "rydde op", men i de tilfælde hvor ejeren ikke påtager sig dette, vil Fanø Kommune få de gamle skilte fjernet.

Fanø Kommune har som administrati- onsgrundlag besluttet:

- ▶ At i alle tilladelser hvor det er muligt at indbygge et krav om, at skilte fjernes ved lukning af virksomheden, butikken mv., skal dette krav stilles.